

وصف المنتج

وحدة تحكم في الوصول واي فاي Wiegand 1D 2D IC /NFC / قارئ تطبيق بلوتوث قارئ رمز الاستجابة السريعة وحدة تحكم الوصول إلى رمز الاستجابة السريعة الديناميكي

- > بطاقة اختياً / 13.56 ميغا هرتز ميفار // Read 125KHz EM (EM 125 الافتراضي للفاعلية F) بطاقة وحدة المعالجة المركزية (كيلو هرتز)
- > Metal backlight keypad
- > Contains card reader mode. The transmission format could be adjusted by user.
- > Supports different access ways: Entry by Card Code or Entry by multi cards
- > Support master added card and deleted card
- > User capacity: 10,000 users

مزايا المنتج

(LDR) مقاوم مدمج يعتمد على الضوء Wiegand مفتاح إصبع سعوي يعمل باللمس وقارئ ACM-209K التحكم في الوصول المستقل تمامًا، يمكنه تنفيذ كلمات مرور المستخدم وبصمة الإصبع وإدارة البطاقة ووظائف أخرى.

بشكل مباشر

2. إدخال لوحة المفاتيح، بطاقة الدعم، كلمة المرور، بصمة الإصبع تفتح الباب
3. يدعم وضعين للتشغيل، الوضع العادي والوضع الآمن 4. يدعم ثلاثة مستويات للمستخدم 1. المستخدمون العاديون 2. مستخدم الأمان 3. المستخدمون المتقدمون
5. مستشعر قارئ ذو حساسية عالية، أقل من 0.1 ثانية 6. يدعم كلمة مرور لفتح الباب، سعة بطاقة مستقلة تصل إلى 1000
7. مادة معدنية من سبائك النيكل عالية الجودة، مع وجود إنذار للتلاعب ووظائف إنذار مستشعر الباب
8. زر ووظيفة إدخال جرس الباب exit.

عرض المنتج

قارئ / تطبيق بلوتوث قارئ رمز الاستجابة السريعة وحدة Wiegand 1D 2D IC /NFC وحدة تحكم في الوصول واي فاي تحكم الوصول إلى رمز الاستجابة السريعة الديناميكي



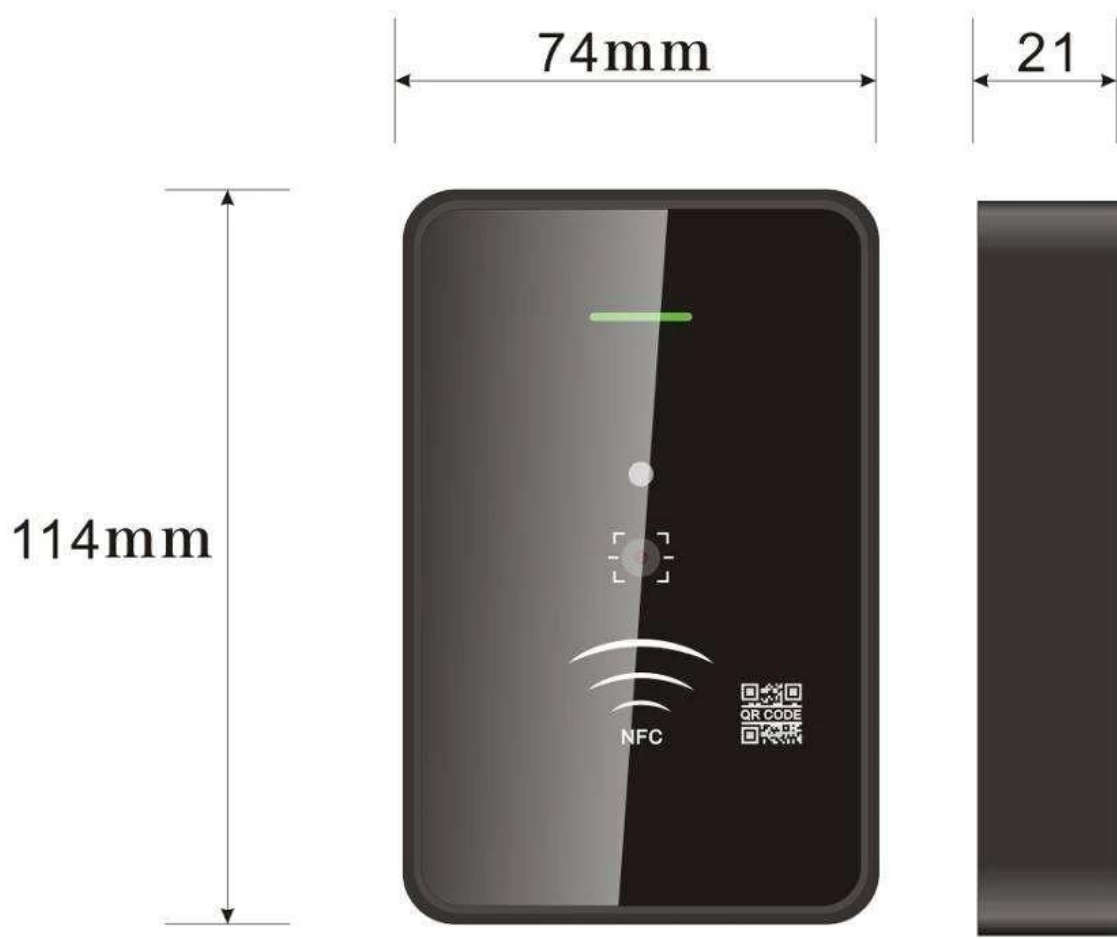



THREE METHODS



Fingerprint



Password



Card

Dimensions(mm)



WIRING DIAGRAM

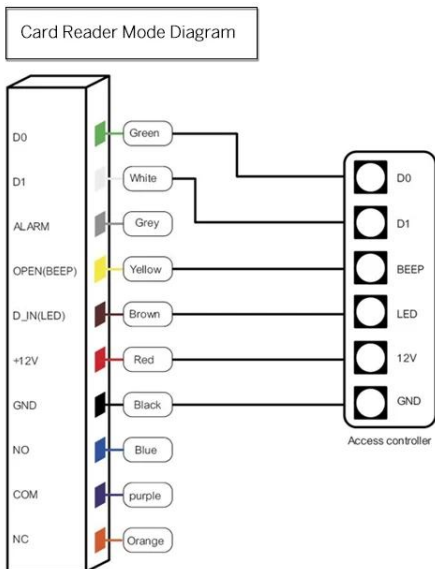
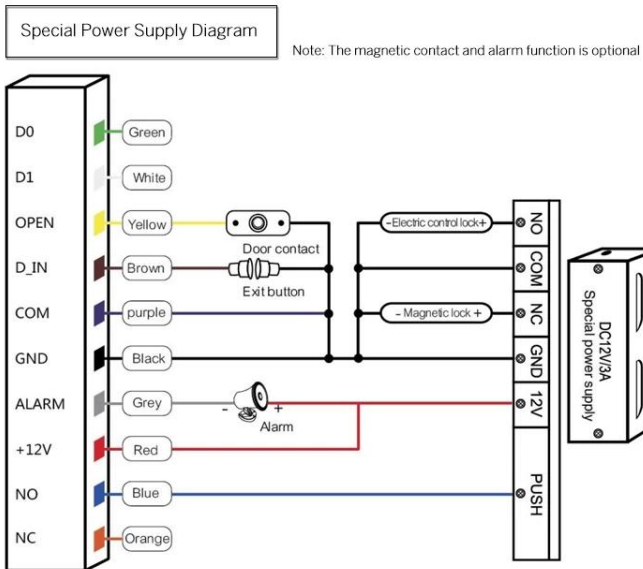
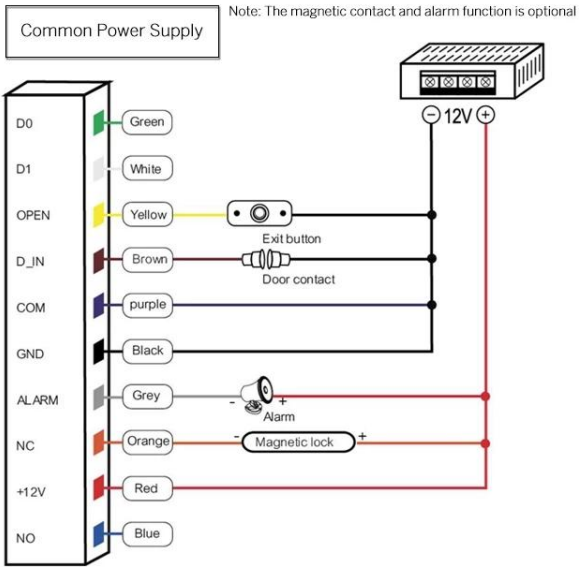

التعبئة والتسليم

طريقة الشحن

وكيل الشحن عن طريق البحر والجو، EMS، UPS، TNT، FEDEX، DHL لدينا تعاون قوي مع
يمكنك أيضًا اختيار وكيل الشحن الخاص بك.

التعبئة والتغليف

التعبئة والتغليف للتحكم في الوصول إلى لوحة المفاتيح: التعبئة العادية

قد ترغب

نحن مصنعون للتحكم في الوصول الاحترافي، ولدينا نظام كامل للتحكم في الوصول إلى المنتج على النحو التالي:





ACM223

والتحكم في RFID لوحة مفاتيح تعمل باللمس
EM الوصول إلى لوحة المفاتيح، سعة
كيلو هرتز 125/4000 US 125

ACM209-NW

التحكم في الوصول إلى لوحة المفاتيح إلى باب
غير مقاوم للماء، 125 كيلو RFID معدني
هرتز

ACM208

مع باب واحد مقاوم للماء والتحكم RFID قارئ
في الوصول





ACM210

واحد RFID التحكم في الوصول مع باب معدني
(غير مقاوم للماء)

ايه سي ام 225

كيلو 125، RFID التحكم في الوصول باللمس
wiegand يمكنه توصيل قارئ EM، هرتز

ACM211B

لوحة مفاتيح تعمل باللمس حافظة معدنية
RFID، مقاومة للماء للتحكم في الوصول إلى
wiegand يمكنها توصيل قارئ

خدمتنا

- 1، سيتم الرد على جميع الأسئلة في غضون 24 ساعة،
 - 2، الشركة المصنعة والموردة المهنية، مرحبا بكم في زيارة موقعنا على الانترنت ومصنعنا
 - 3، تصنيع المعدات الأصلية / أودييام المتاحة
 - 4، عالية الجودة، تصميم فاشين، سعر معقول وتنافسي، وقت التسليم السريع
 - 5، خدمة ما بعد البيع:
 - 1)، سيتم فحص جميع المنتجات بدقة في المنزل قبل التعبئة
 - 2)، وجميع المنتجات سوف تكون معبأة بشكل جيد قبل الشحن
 - 3)، جميع منتجاتنا لديها ضمان لمدة 2-3 سنوات إذا لم يكن الضرر ناجما عن الإنسان
 - 6)، وأسرع التسليم : حوالي 1 ~ 5 أيام لعينة الطلب، 7 ~ 30 يوما للطلب بالجملة
 - ويسترن يونيون، بايبال، علي التأمين التجاري، T / T، 7، الدفع: يمكنك دفع ثمن الطلب عن طريق
 - وكيل الشحن عن طريق البحر والجو، يمكنك أيضًا اختيار وكيل الشحن الخاص، EMS، UPS، TNT، FEDEX، DHL، 8، الشحن: لدينا شراكة قوية مع
- بك.

التعليمات

س: 1. كيف يمكنني تقديم الطلب؟

ج: قم بإدراج احتياجاتك عن طريق البريد الإلكتروني. ثم سوف نرسل لك العرض في أقرب وقت ممكن، وبعد تأكيد الطلب، سنقوم بتنظيم الإنتاج في أقرب وقت ممكن.

س: 2. ماذا عن الدفع والشحن؟

ج: الضمان التجاري و T / T، Paypal، Western Union. وما إلى ذلك (DHL، FedEx، TNT UPS) يمكن للعملاء الاختيار عن طريق البحر أو الجو أو السريع

س: 3. كيف يمكنني الحصول على عينة للتحقق من الجودة؟

ج: يمكننا تزويدك بعينة مجانية وتكلفة الشحن التي تدفعها.

س: 4. كم من الوقت يمكنني الانتظار للحصول على العينات؟

ج: يعتمد ذلك على الكمية. عادة 3-7 أيام لـ 5000 قطعة و7-15 يومًا لـ 100,000 قطعة

س: 5. هل يمكن تخصيص منتجاتك؟

ج: يتم تخصيص جميع منتجاتك تقريبًا، بما في ذلك المواد والحجم والسلك والطباعة. أوامر تصنيع المعدات الأصلية هي موضع ترحيب.

س: 6. هل أنت شركة تجارية أو مصنع؟

ج: RFID وقارئ RFID / قارئ RFID keybod / NFC علامات / RFID نحن إحدى الشركات الرائدة في تصنيع بطاقات ومنتجات التحكم في الوصول في الصين لأكثر من 20 عامًا