

Produktbeschreibung

Wifi Access Controller Wiegand 1D 2D IC /NFC Reader /Bluetooth App QR Code Reader Dynamischer QR Code Access Controller

- > Read 125KHz EM / HID-Karte / 13,56 MHz Mifare / CPU-Karte (F Werksvorgabe: EM 125KHz)
- > Metal backlight keypad
- > Contains card reader mode. The transmission format could be adjusted by user.
- > Supports different access ways: Entry by Card Code or Entry by multi cards
- > Support master added card and deleted card
- > User capacity: 10,000 users

P
A
R
T
S
L
I
S
T
I
N
G
S

Produktvorteile

1. ACM-209K Wasserdichter berührungsempfindlicher kapazitiver Fingertasten- und Wiegand-Leser
2. Eingebauter lichtabhängiger Widerstand (LDR)
3. Völlig unabhängige Zugangskontrolle, kann Benutzerpasswörter, Fingerabdrücke, Kartenverwaltung und andere Funktionen direkt implementieren

2. Tastatureingabe, Support-Karte, Passwort, Fingerabdruck öffnen die Tür
3. unterstützt zwei Betriebsmodi, Normalmodus und abgesicherten Modus
4. unterstützt drei Benutzerebenen 1. Normale Benutzer 2. Sicherheitsbenutzer 3. Fortgeschrittene Benutzer
5. Lesesensor mit hoher Empfindlichkeit, weniger als 0,1 Sekunden
6. Unterstützt ein Passwort zum Öffnen der Tür, eigenständige Kartenkapazität bis zu 1000
7. Hochwertiges Nickellegierungsmetallmaterial mit Manipulationsalarm und Türsensor-Alarmfunktionen
8. Ausgangstaste und Türklingel-Eingangsfunktion

Produkt Show

Wifi Access Controller Wiegand 1D 2D IC /NFC Reader /Bluetooth App QR Code Reader Dynamischer QR Code Access Controller



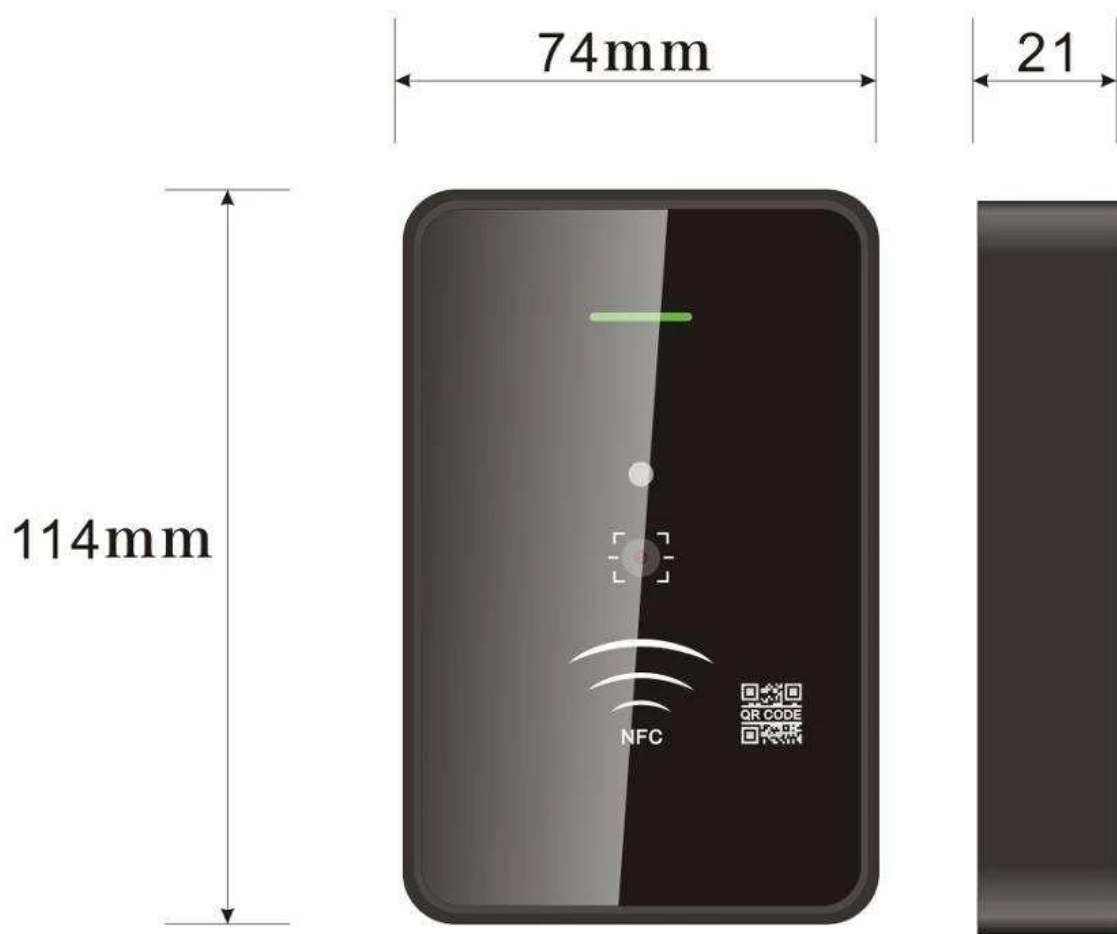



THREE METHODS



Fingerprint



Password



Card

Dimensions(mm)



WIRING DIAGRAM

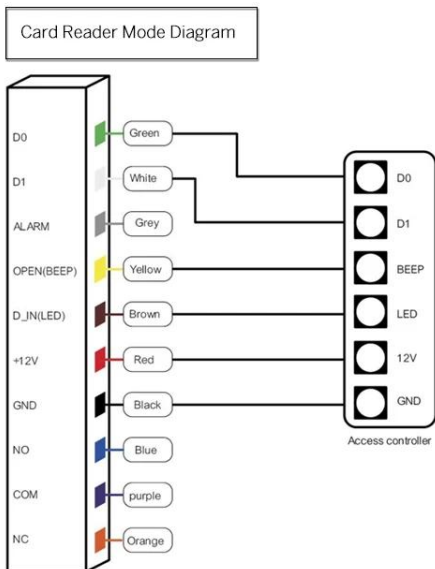
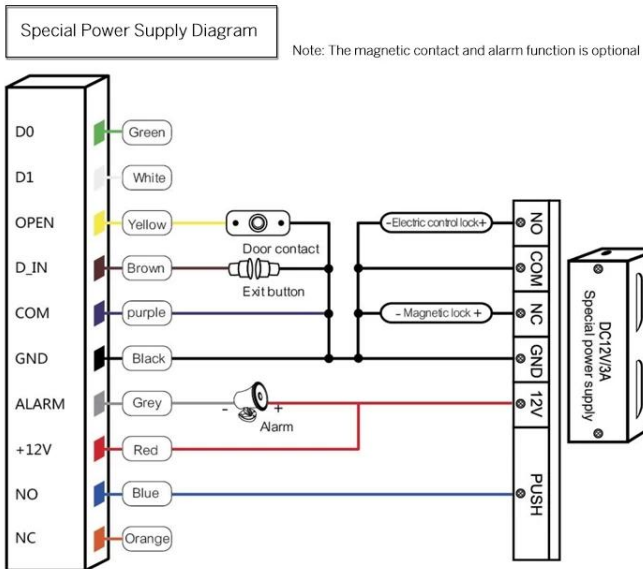
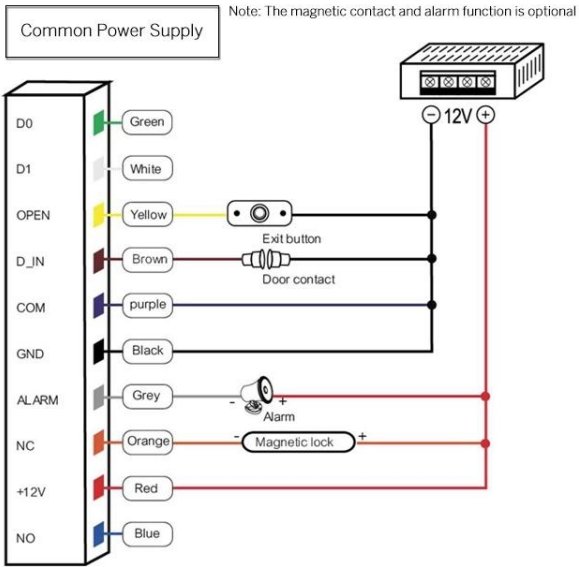

Verpackung und Lieferung

Lieferweg

Wir arbeiten eng mit DHL, FEDEX, TNT, UPS, EMS, Spediteuren per Seeweg und per Luft zusammen Sie können auch Ihren eigenen Spediteur wählen.

Verpackung

Verpackung der Tastaturzugangskontrolle: Normale Verpackung

Du magst vielleicht

Wir sind Hersteller professioneller Zugangskontrollen und verfügen über ein komplettes Produktzugangskontrollsystem wie folgt:





ACM223

RFID-Touch-Tastatur und Tastatur-Zugriffskontrolle, Kapazität EM 125/4000 US 125 kHz

ACM209-NW

Tastatur-Zugriffskontrolle zu einer Metall-RFID-Tür (nicht wasserdicht), 125 kHz EM

ACM208

RFID-Leser mit einzelner wasserdichter Tür und Zugangskontrolle





ACM210

Zugangskontrolle mit einzelner RFID-Metalltür (nicht wasserdicht)

ACM225

RFID-Touch-Control-Zugangskontrolle, 125 kHz EM, kann den Wiegand-Leser verbinden

ACM211B

Touch-Tastatur, Metallgehäuse, wasserdichte RFID-Zugangskontrolle, kann den Wiegand-Leser anschließen

Unser Service

- 1, alle Fragen werden innerhalb von 24 Stunden beantwortet
- 2, professioneller Hersteller und Lieferant, herzlich willkommen, unsere Website und unsere Fabrik zu besuchen
- 3, OEM/ODM verfügbar
- 4, hohe Qualität, modisches Design, angemessener und wettbewerbsfähiger Preis, schnelle Lieferzeit
- 5, Kundendienst:
 - 1) Alle Produkte werden vor dem Verpacken zu Hause streng geprüft
 - 2) Alle Produkte werden vor dem Versand gut verpackt
 - 3) Alle unsere Produkte haben eine Garantie von 2-3 Jahren, sofern der Schaden nicht durch Menschen verursacht wurde
- 6, schnellere Lieferung : Etwa 1 bis 5 Tage für Musterbestellungen, 7 bis 30 Tage für Großbestellungen
- 7, Zahlung: Sie können die Bestellung bezahlen über: T/T, Western Union, Paypal, Ali Commercial Insurance
- 8, Versand: Wir haben eine starke Partnerschaft mit DHL, FEDEX, TNT, UPS, EMS und Spediteuren auf dem See- und Luftweg. Sie können auch Ihren Spediteur wählen.

FAQ

F: 1. Wie kann ich eine Bestellung aufgeben?

A: Listen Sie Ihre Bedürfnisse per E-Mail auf. Dann senden wir Ihnen schnellstmöglich das Angebot zu,

nach Auftragsbestätigung organisieren wir schnellstmöglich die Produktion.

F: 2. Wie sieht es mit Zahlung und Versand aus?

A: Kommerzielle Garantie und T/T, Paypal, Western Union.

Kunden können zwischen See-, Luft- und Expressversand (DHL, FedEx, TNT UPS usw.) wählen.

F: 3. Wie kann ich ein Muster erhalten, um die Qualität zu überprüfen?

A: Wir könnten Ihnen ein kostenloses Muster liefern und die Frachtkosten würden von Ihnen übernommen.

F: 4. Wie lange kann ich auf die Proben warten?

A: Es kommt auf die Menge an. Normalerweise 3-7 Tage für 5000 Stück und 7-15 Tage für 100.000 Stück

F: 5. Können Ihre Produkte individuell angepasst werden?

A: Fast alle Ihre Produkte werden individuell angepasst, einschließlich Material, Größe, Dicke und Druck. OEM-Bestellungen sind willkommen.

F: 6. Sind Sie ein Handelsunternehmen oder eine Fabrik?

Wir sind seit über 20 Jahren einer der führenden Hersteller von RFID-Karten, NFC-Tags, RFID-Tastaturen, RFID-Lesegeräten, RFID-Lesegeräten und Zugangskontrollprodukten in China.