

Détails du produit:

1. Test de cycle: jusqu'à 500 000 cycles
2. Huile hydraulique: résistance à basse température à -45 °C
3. Rocker Amle: Fait de matériau en acier en carbone de bonne qualité, pas facilement déformé ou cassé
4. Surface: Double peint avec un matériau anti-corrosion, 96 heures de résistance à la corrosion
5. Taille de puissance EN4 / 5
6. Fonction de positionnement facultatif
7. Fonction de vérification en dos en option
8. Fabriqué sous une observation stricte de la norme EN1154
9. Scellé précis, empêchant les fuites d'huile
10. Alliage en aluminium en cas de dépérissement de haute qualité, protégé avec de la peinture lumineuse à deux couches.
11. Deux vannes de presse hydrauliques contrôlant les portes de deux étages se ferment automatiquement.
12. Il peut être installé sur la plaque de porte ou installé sur le cadre de la porte.

Matériel	Alliage d'aluminium
Poids de la porte	50 ~ 65 kg
Largeur de porte	1000 mm
Finir	Peinture électrostatique
Réglage de la vitesse	Deux étapes de la vitesse réglable
Température	-40 ° C ~ 80 ° C, -60 ° C ~ 80 ° C
Fonction	90 ° Hold-Open et automatique (la valeur par défaut d'usine est automatique)
garantie	300000 fois; 500000 fois
Dimensions	175x65x40 mm

DOOR CLOSER

Close automatically, fast or slow

OR, HAVE WITH THIS PARTS FOR A TRIP TO MY NEIGHBORHOOD. SOME OF THEM ARE WITH YOU. YOU CAN FIND THEM TO BE BUILT TO GO AND YOUNG MAN. I AM A
PREPARED TO GO. I AM A POWERFUL MAN. I WANT TO GO TO YOUR HOUSE. YOU CAN GET TO GO TO YOUR HOUSE. YOU CAN GET TO GO TO YOUR HOUSE. YOU
LOAD REAR END IN THE KITCHEN.
PLACING THE PARTS IN THE KITCHEN.



1. First determine the weight of the door



2. Determine the material of the door

Be applicable:

Anti-theft doors, wooden doors, aluminum alloy doors, steel doors, iron doors, fire doors and various styles of door frames (can be fixed with screws), door closers are not divided into left and right.



3. Confirm whether the door and the door frame are on the same plane



The door and the door frame are on the same plane, which can be directly applied

If the door difference is **more than 5cm**, you need accessories, please contact me

4. Automatic or positioning



Automatic door closer

When the door is opened, it will automatically close, with good safety performance, suitable for scenes that need to be closed in time, such as fire doors, fire doors, and building doors.

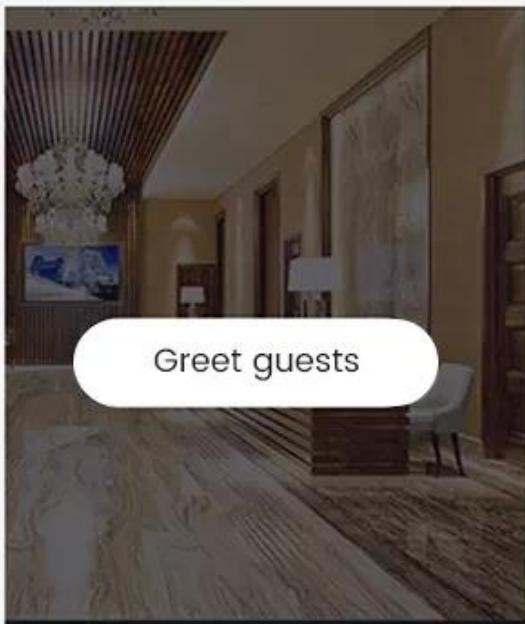

Positioning door closer

When the door is opened more than 90 degrees, the door closer will be set at 90 degrees, and then it will be closed after another push. It is suitable for long-time door opening such as picking up guests and delivering goods



► DL-45 Door Weight: 20-45kg

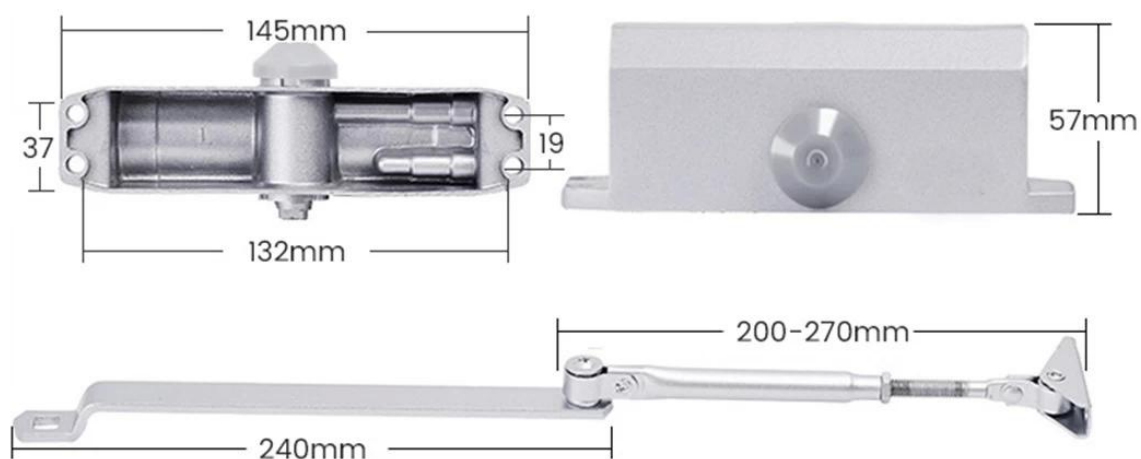

► DL-60 Door Weight: 50-65kg

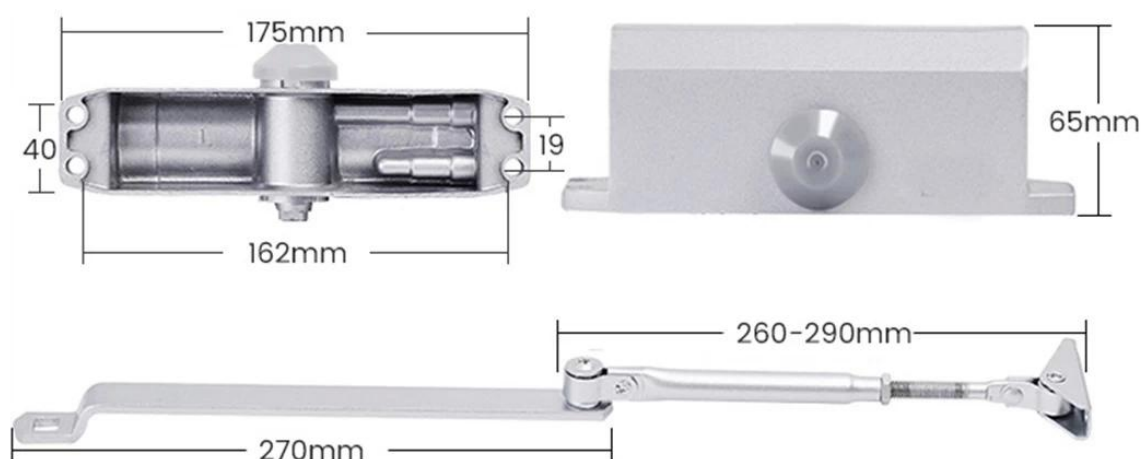

► DL-80 Door Weight: 65-85kg

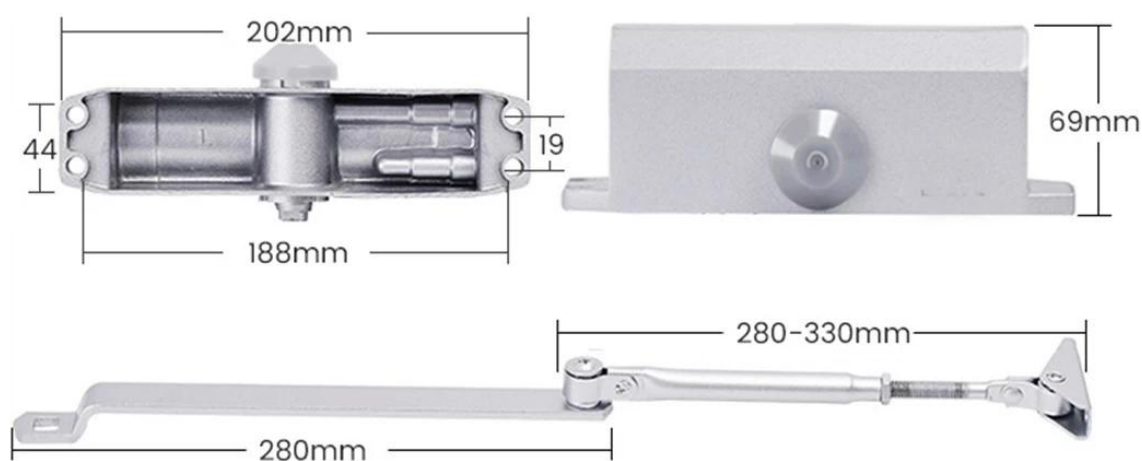

FAQ

Porte de haute qualité plus proche pour la porte automatique de la porte doucement

Q: Pouvez-vous faire notre logo?

R: Oui, nous offrons un service OEM, nous pourrions l'imprimer en fonction de votre conception.

Q: Quel est le MOQ?

R: 500PCS. Pour plus de détails, s'il vous plait contactez-nous.

Q: Quel est le temps d'échantillonnage et le délai pour les productions en masse?

R: Normalement, le délai d'échantillon est de 1 à 2 jours, le délai de production de production de masse (5000 pcs) est d'environ 7 jours.

Q: Quel est le terme de paiement?

R: Nous acceptons T / T, Western Union et PayPal. Prépayé complet pour les petites commandes et 30% de dépôt et de solde 70% avant l'expédition pour une grande quantité.

Q: Quelle est la méthode d'expédition?

R: Par Express (FedEx, DHL, UPS et TNT, etc.) par mer ou par air.